

MANUAL DE INSTALACIÓN ALARMA TELEMÁTICA DE MOVIMIENTO T.30 - Def-Com 30

COMPOSICIÓN DEL KIT

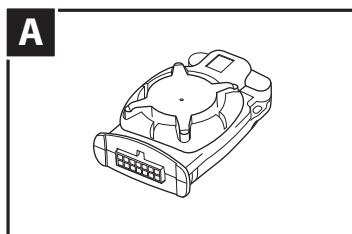

A
CENTRAL
DE ALARMA

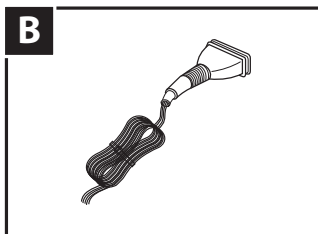

B
CABLEADO
DE ALARMA

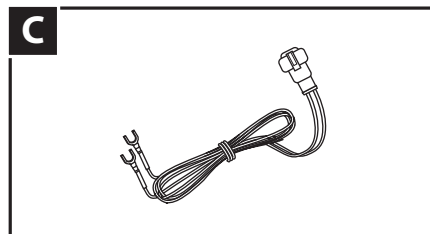

C
BRIDA
DE CONEXIÓN

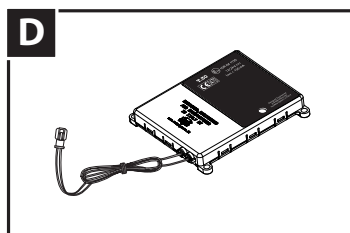

D
CENTRAL
TELEMÁTICA



E
SOBRE ACCESORIOS
ALARMA

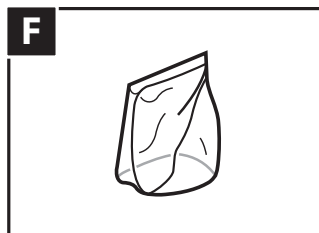

F
SOBRE ACCESORIOS
TELEMÁTICO

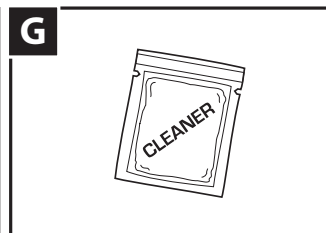

G
TOALLITA
DETERGENTE

CENTRAL DE ALARMA: CARACTERÍSTICAS TÉCNICAS

Alimentación: 12 Vcc (10 V-15 V)
 Temperatura de trabajo: de -25°C a +85°C
 Grado de protección: IP 65
 Clasificación aplicativa: movimiento

CENTRAL TELEMÁTICA: CARACTERÍSTICAS TÉCNICAS

Alimentación: 12 Vcc (10 V-24 V)
 Temperatura de trabajo: de -30°C a +80°C
 Grado de protección: IP 65
 Clasificación aplicativa: movimiento

ADVERTENCIAS

- **TODAS LAS OPERACIONES DE INSTALACIÓN DEBEN REALIZARSE CON EL MOTOR APAGADO.**
- Antes de empezar la instalación, analice atentamente la colocación del dispositivo en función del espacio disponible, de la longitud de los cables de alimentación, de la posición horizontal que debe mantener.
- El producto debe instalarse en una zona que sea accesible solo para el personal de servicio (Service Access Area On).
- Aténgase exclusivamente a las operaciones indicadas en este manual.
- El personal encargado de la instalación no está autorizado para quitar los sellos de garantía y/o acceder al interior del producto y de los accesorios.
- El personal encargado de la instalación no está autorizado para realizar modificaciones y/o adaptaciones al producto y a los accesorios relativos.
- **El fabricante no se asume ninguna responsabilidad por los daños causados a cosas y/o personas, determinados por una instalación incorrecta del producto.**
- **ATENCIÓN: Riesgo de explosión si las baterías internas se sustituyen con modelos no equivalentes, distintos del presente en el producto.**

NORMAS APLICATIVAS

Las instrucciones contenidas en el siguiente manual no se refieren a modelos de vehículos a motor específicos, sino que pueden aplicarse de manera general, a todos los vehículos a motor. Cada posible aportación informativa por parte de Meta System, sobre un tipo (modelo) de vehículo, debe considerarse puramente indicativa. Las actividades de instalación, colocación, fijación del producto y conexiones eléctricas y la posible desinstalación, deben realizarse a la perfección en cada uno de los vehículos a motor. El instalador debe comprobar con atención y bajo su propia responsabilidad, cada modelo de vehículo en el que tiene que trabajar. El incumplimiento de todo lo anterior, puede provocar la pérdida de la garantía del dispositivo.

POSICIÓN DEL VEHÍCULO DURANTE LA INSTALACIÓN

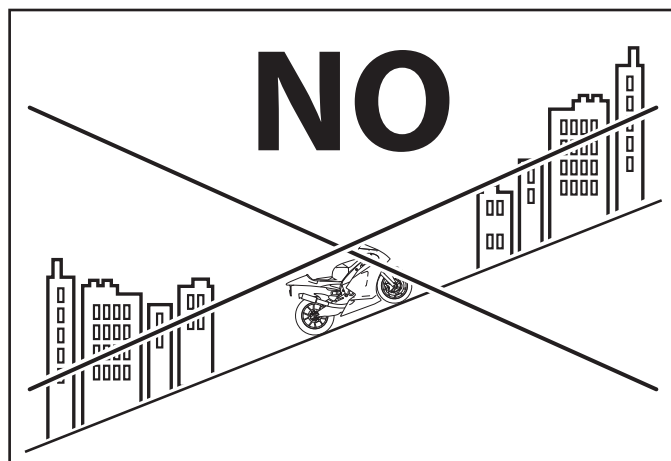
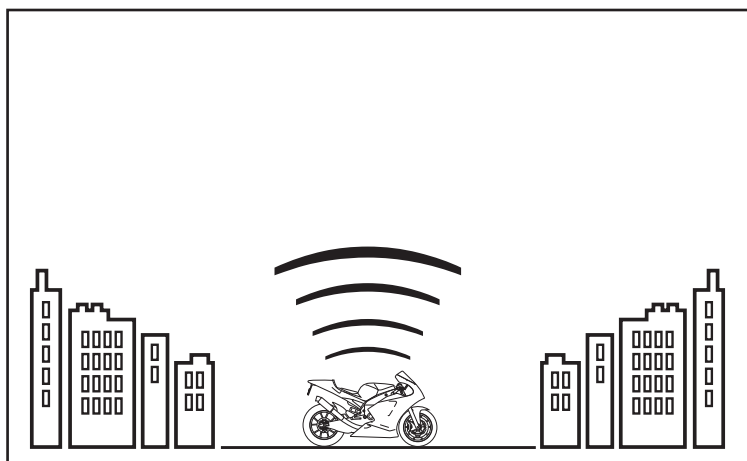

ATENCIÓN: Todas las operaciones de instalación deben realizarse con el vehículo a motor colocado en el exterior, sobre un terreno plano y con el motor apagado.

CENTRAL TELEMÁTICA: ADVERTENCIAS SOBRE LA COLOCACIÓN DEL DISPOSITIVO

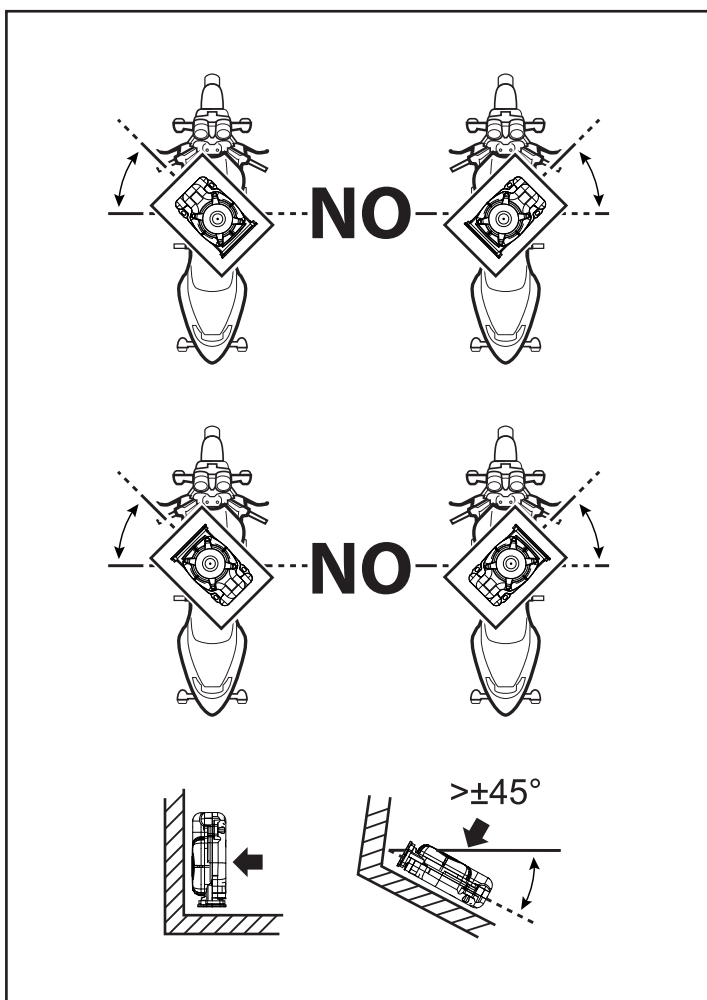
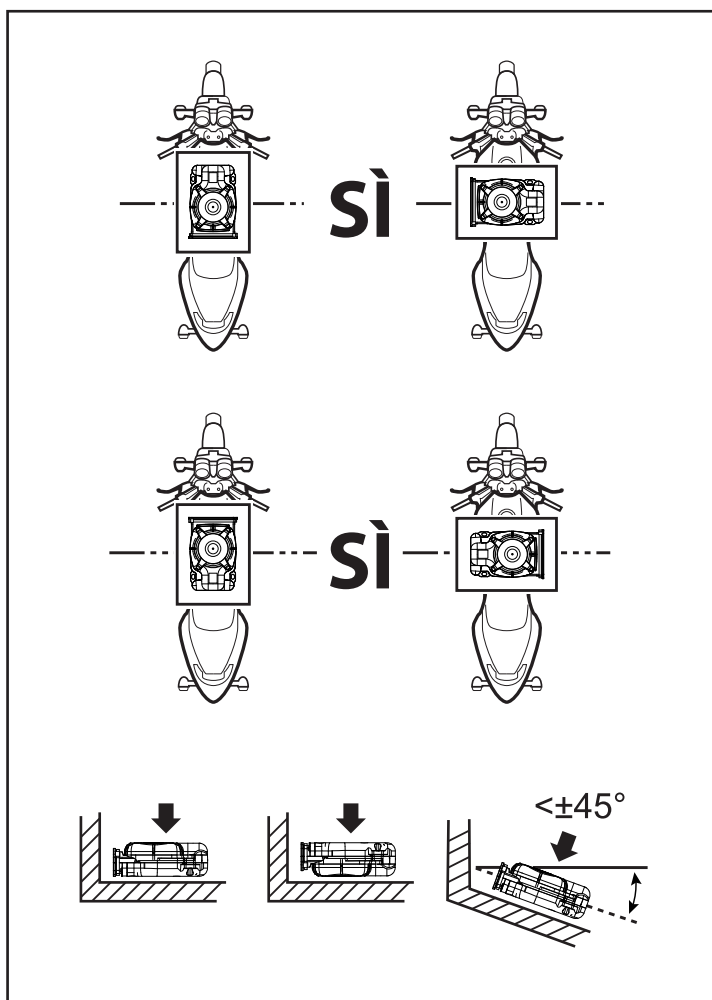

CENTRAL TELEMÁTICA: ADVERTENCIAS SOBRE LA COLOCACIÓN DEL DISPOSITIVO



ATENCIÓN

En caso de que no sea posible realizar la instalación horizontal, proceda con la aplicación vertical.

¡¡No fije la central telemática con los cables hacia arriba!!

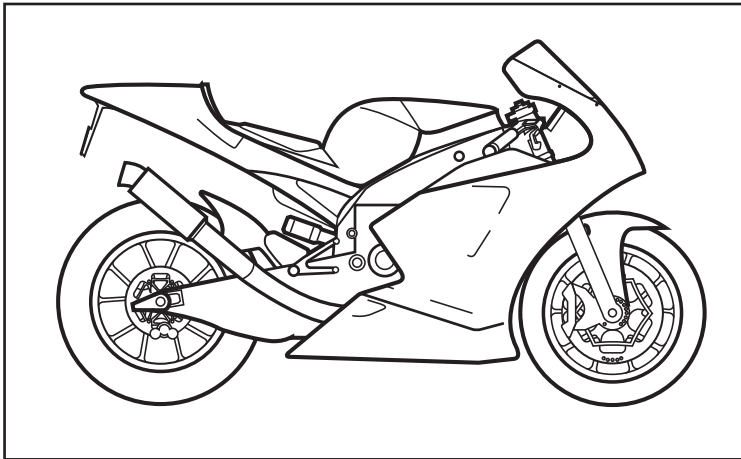
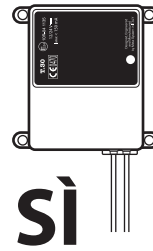

CABLEADOS - PANELES METÁLICOS

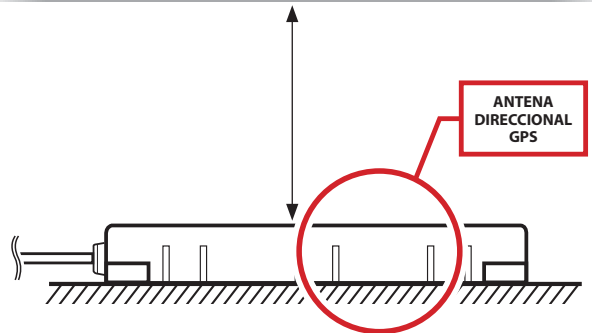

ATENCIÓN: asegúrese de que la central telemática se encuentre a al menos 50 cm de la ECU (engine control unit).

CENTRAL TELEMÁTICA: FIJACIÓN

POSICIÓN HORIZONTAL

A continuación, algunas informaciones para la colocación y fijación de la central telemática:

- Identifique una zona llana para la fijación.
- Limpie la zona con la toallita detergente suministrada y quite la película adhesiva de la central telemática.
- Coloque y fije la central telemática presionando durante al menos 10 segundos.

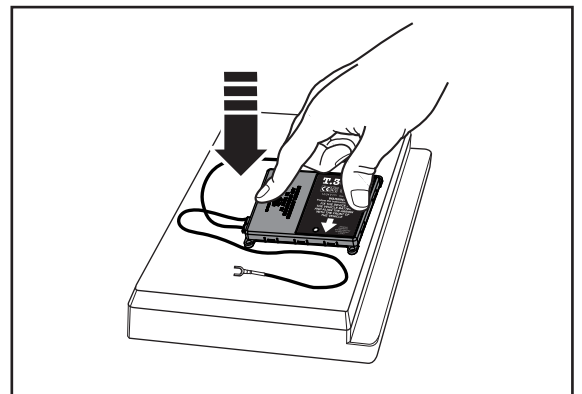
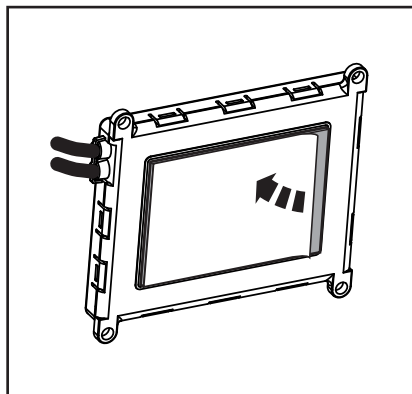
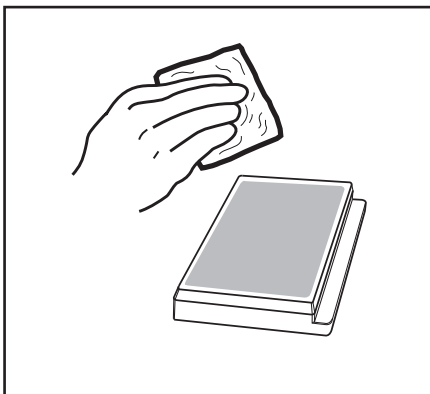

CENTRAL DE ALARMA: ESQUEMA GENERAL

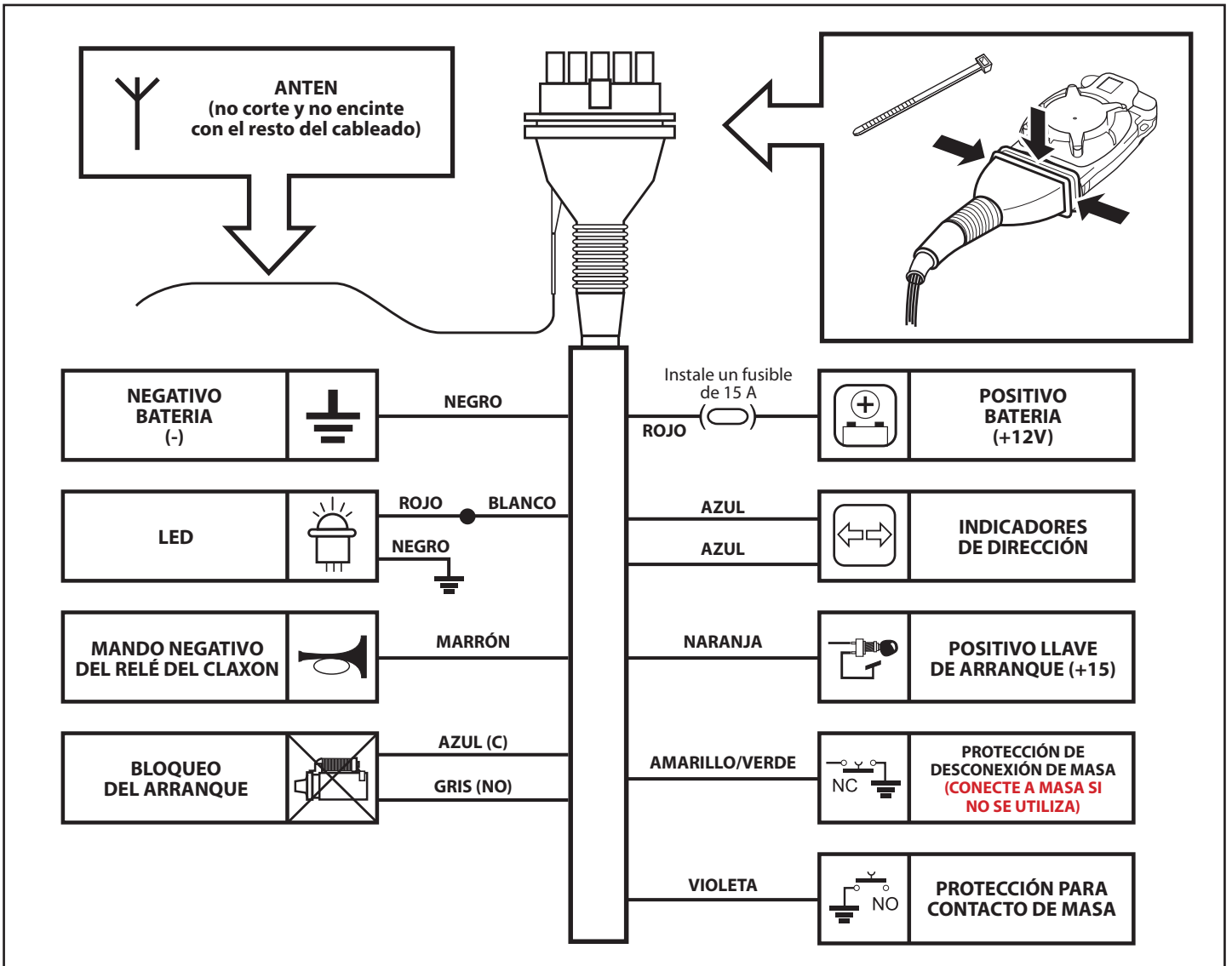

CENTRAL DE ALARMA: BLOQUEO DEL ARRANQUE (FAIL SAFE SYSTEM)

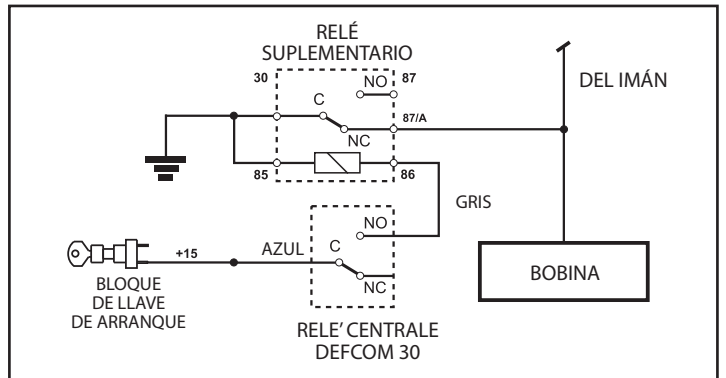
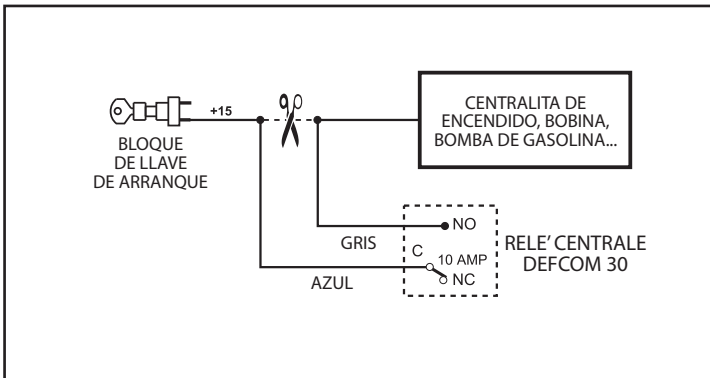

CENTRAL DE ALARMA: PROTECCIÓN PERIFÉRICA

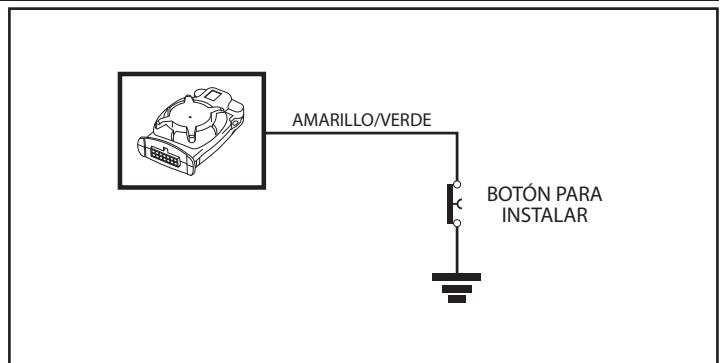
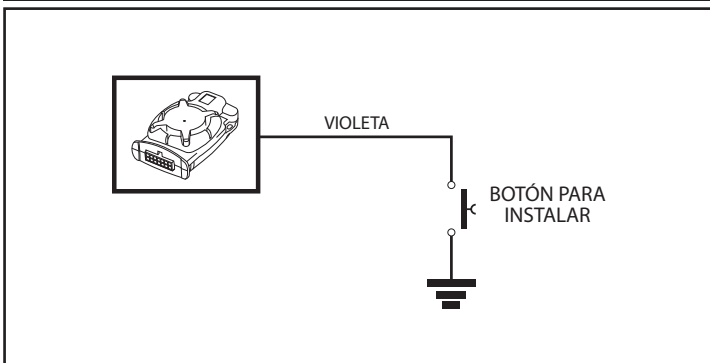

CENTRAL DE ALARMA: COMPROBACIÓN FINAL

Una vez terminada la instalación y conectado el conector del cableado a la central de alarma, realice las operaciones siguientes:

1. Restablezca la conexión de la batería del ciclomotor.
2. Gire la llave del ciclomotor a la posición ON y después, de nuevo a OFF.
3. Pasados 50 s desde esta última operación, el bloqueo del motor del antirrobo se activará automáticamente: las intermitencias realizarán 1 parpadeo breve, la sirena emitirá 1 BEEP y el LED empezará a parpadear muy lentamente.
4. Desactive el antirrobo con el control remoto: las intermitencias realizarán 1 parpadeo, la sirena emitirá 1 BEEP y el LED se apagará.
5. Antes de 50 segundos, arranque el ciclomotor para comprobar que las conexiones funcionan correctamente.
6. Tras haber apagado el motor y haber girado la llave del ciclomotor a la posición OFF, antes de 50 s active el antirrobo con el control remoto: las intermitencias realizarán 2 parpadeos, la sirena emitirá 2 BEEP y el LED parpadeará con breves apagados.
7. Durante la inmunidad inicial de 26 s, realice los test siguientes que generarán un BEEP si el éxito es positivo:
 - Gire la llave del ciclomotor a la posición ON.
 - Active los eventuales botones de protección (apertura del compartimento del sillín, remoción de la mampara,...).
 - Mueva el ciclomotor activando la protección anti-desplazamiento. Con cada BEEP, el tiempo de la inmunidad inicial empezará desde cero.
8. Una vez terminada la inmunidad inicial, el LED parpadeará en fase invertida (largos apagados) y la activación de uno de los contactos de protección, el giro de la llave del ciclomotor a ON o el desplazamiento del mismo, generarán un ciclo de alarma de 26 s: la sirena emitirá un sonido modulado característico, los indicadores de dirección parpadearán y el claxon, si está conectado, sonará de manera intermitente. Compruebe que las protecciones de bloqueo del motor funcionen correctamente durante el ciclo de alarma.
9. Al desactivar el antirrobo, el LED permanecerá encendido y la sirena emitirá 1 BOOP para señalar las memorias de alarma: consulte el manual de usuario para descodificar la señal y para todas las demás características/programaciones del producto.

PROCEDIMIENTO PARA EL DESMONTAJE CORRECTO DE LA CENTRAL TELEMÁTICA

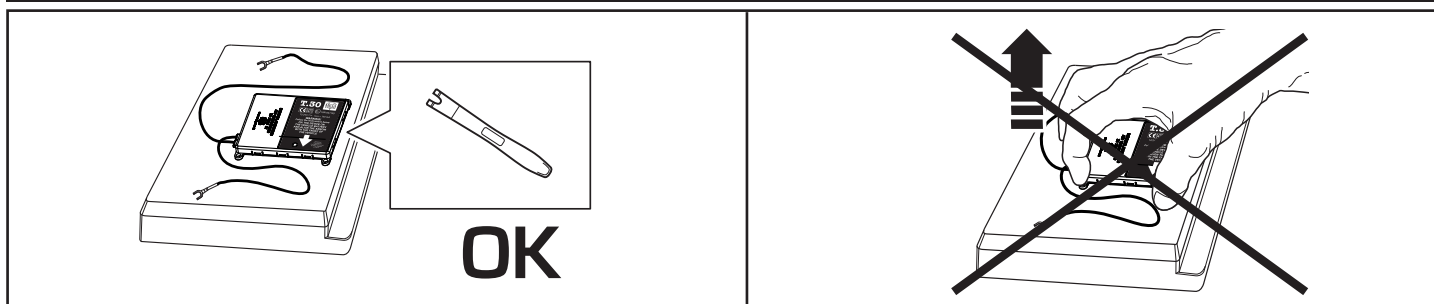

SIMPLIFIED DECLARATION OF CONFORMITY

Hereby, Meta System S.p.A. with address in Via Galimberti 5, 42124 Reggio Emilia – Italy – declares that **Telematic Tracking device Moto Alarm T.30** and **Def-Com 30** models are in compliance with Radio Equipment Directive 2014/53/EU.

Frequency Bands and Power Supply in which the radio equipments operates:

T.30

880-960 MHz: 1710-1880 MHzGSM: class 4 (2W); DCS: Class 1 (1W)

1575,42 – 1602 MHz (Rx only)

863,1-864,6 MHz< 10 mW

DefCom30

863,1-864,6 MHz< 10 mW

The full text of the EU Declaration of Conformity is available at the following internet address:

<http://docs.metasystem.it>

Certificate Holder's Address:

Meta System S.p.A.
Via Galimberti 5
42124 Reggio Emilia
Italy

